

SA-901-6BW-sv

Karos ajtóbehúzó termostabil hidraulikus olajjal - 25-150 kg

Kép



 **silin**

Leírás

Az **SA-901-6BW-sv** egy karos ajtócsukó, termostabil hidraulikus olajjal 15-150 kg-os ajtókhoz. Az ajtót akár 180°-ban is tudja nyitni, valamint külön állítható a zárási illetve a csukási sebesség. Az EN 6-as csukóerő maximum 1500 mm-es ajtó mozgatására alkalmas. Ideális nagyobb méretű ajtókhoz.

Tulajdonságok

- Porfestett alumínium
- Termostabil hidraulikus olajjal töltve
- Univerzálisan szerelhető: keretre vagy ajtóra
- Karok párhuzamos szerelés PB-02 konzollal lehetséges
- Maximálisan 180°-ig nyitható
- Állítható csukódási és záródási erő
- Állítható csapódásgátlás
- Állítható sebesség

Specifikáció

- Csukóerő (EN 1154 szabvány): EN2 - EN6
- Ajtó súlya: 25-150 kg
- Maximális nyílászélesség: 1500 mm
- Test mérete: 305 × 50 × 60 mm
- Kar hossza: 550-680 mm (állítható)
- Kiakasztható: nem

Felépítés és állítási lehetőségek

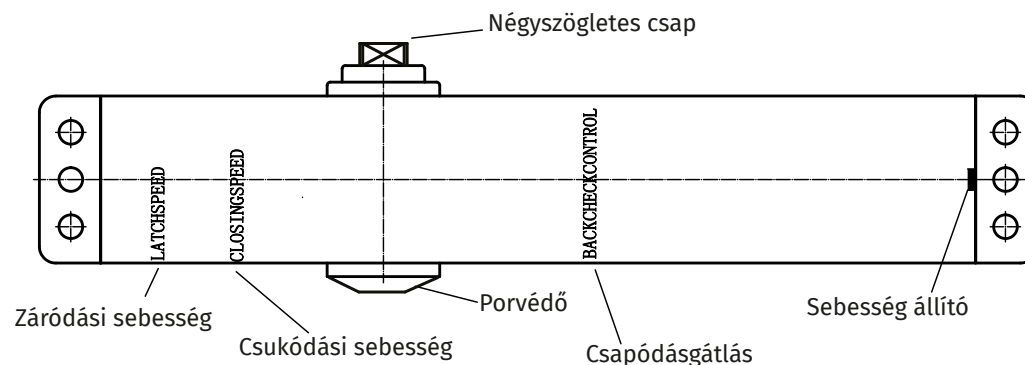

Beállítás és fontos tudnivalók

A fedőlapot levéve az ajtóbehúzón található 4 csavar, ezekkel lehet az eszközt finoman beállítani.

Záródási sebesség (LATCHSPEED): záródáskor 15°-0°
Az ajtó zárásakor az utolsó 15°-ban a behúzás erősségét lehet állítani.

Csukódási sebesség (CLOSINGSPEED): záródáskor 65°-15°
Az ajtó zárásakor a csukódási fázisban lehet az ajtót lassítani.

Csapódásgátlás (BACKCHECK): nyitáskor 70°-180°
Az ajtó kinyitásakor a nyíló szárny lassítását lehet vele beállítani

Nyitási és zárási fázisok

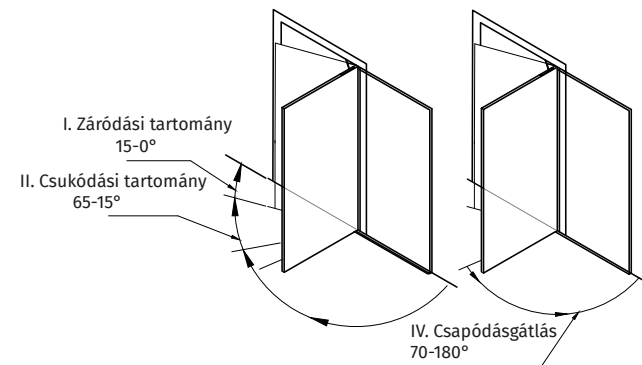

Az ajtóbehúzón be lehet állítani a **nyitási és csukási fázisok erejét, és behúzás sebességét is.**

TIPP: Először érdemes az erőt beállítani (pl. a záródási tartományban az ajtót az ajtóbehúzó bezárja), aztán pedig növelni a sebességen addig, amíg az ajtó a kívánt módon záródik.

Az erő beállításához vegye le a behúzó fedelét, és az ott látható csavarokat óramutató járásával megegyező irányba tekerve növelheti az erőt.

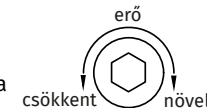

A sebesség beállításához a behúzó oldalán található csavart óramutató járásával ellenkező irányba tekerve növelheti a sebességet.

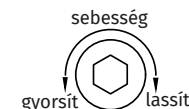

FIGYELEM! A csavarokat tilos teljesen betekerni, vagy ki-lazítani, mivel a hidraulika olaj elfolyását eredményezheti.

Ajtóbehúzó nyílón

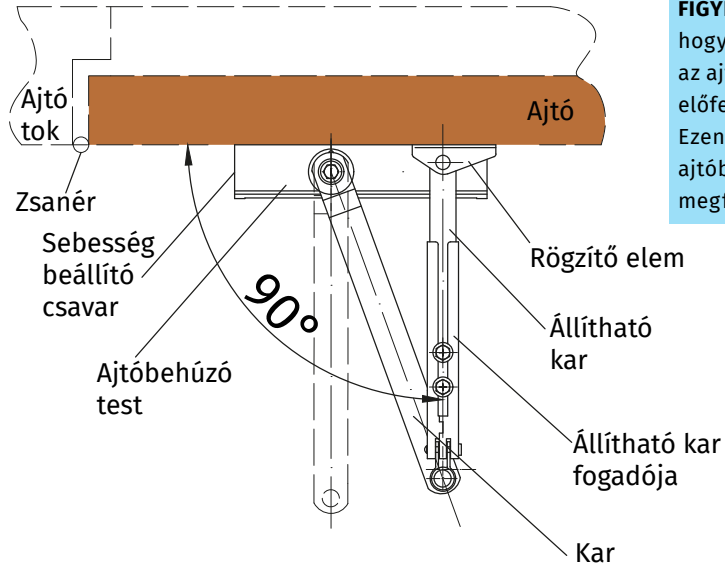
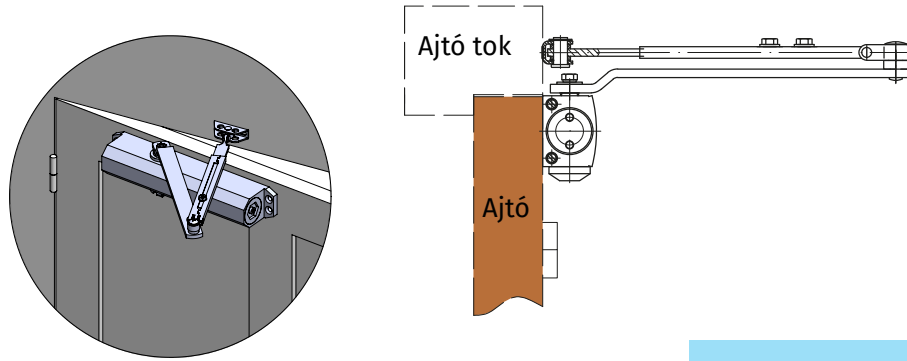

FIGYELEM! Telepítésnél ügyeljen arra, hogy az állítható kar merőleges legyen az ajtó/fal síkjára, és a kar pedig enyhén előfeszített állapotban legyen. Ezen feszítéssel lehet elérni, hogy az ajtóbehúzó az ajtót bezárja (zárnyelv a megfelelő helyre a fogadójába kerüljön)

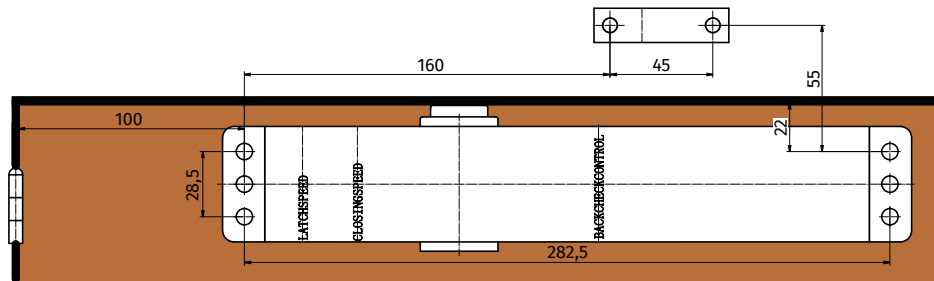

Ajtóbehúzó tokon

